

Bijlage 5: Stroomdiagrammen

Evaluatie en therapie bij patiënten ouder dan 50 jaar met een recente fractuur of met ziektes/medicaties met een verhoogd risico op botverlies, osteoporose en fracturen

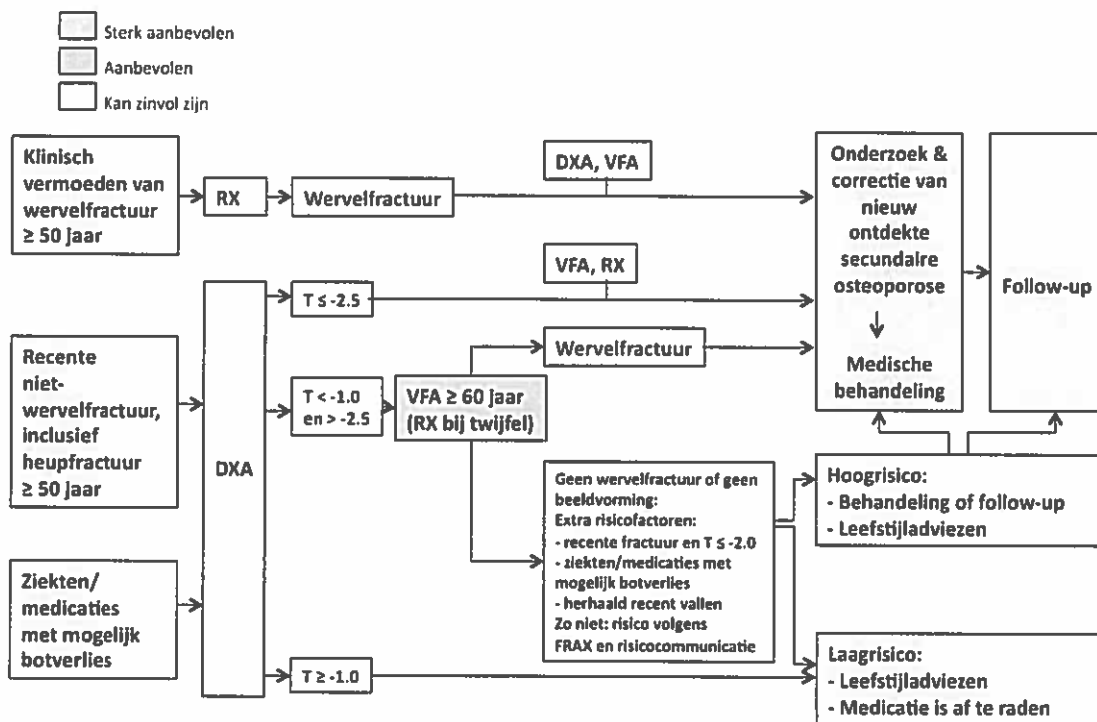

Beleid bij mensen ouder dan 60 jaar zonder recente fractuur maar met een risicoscore ≥ 4

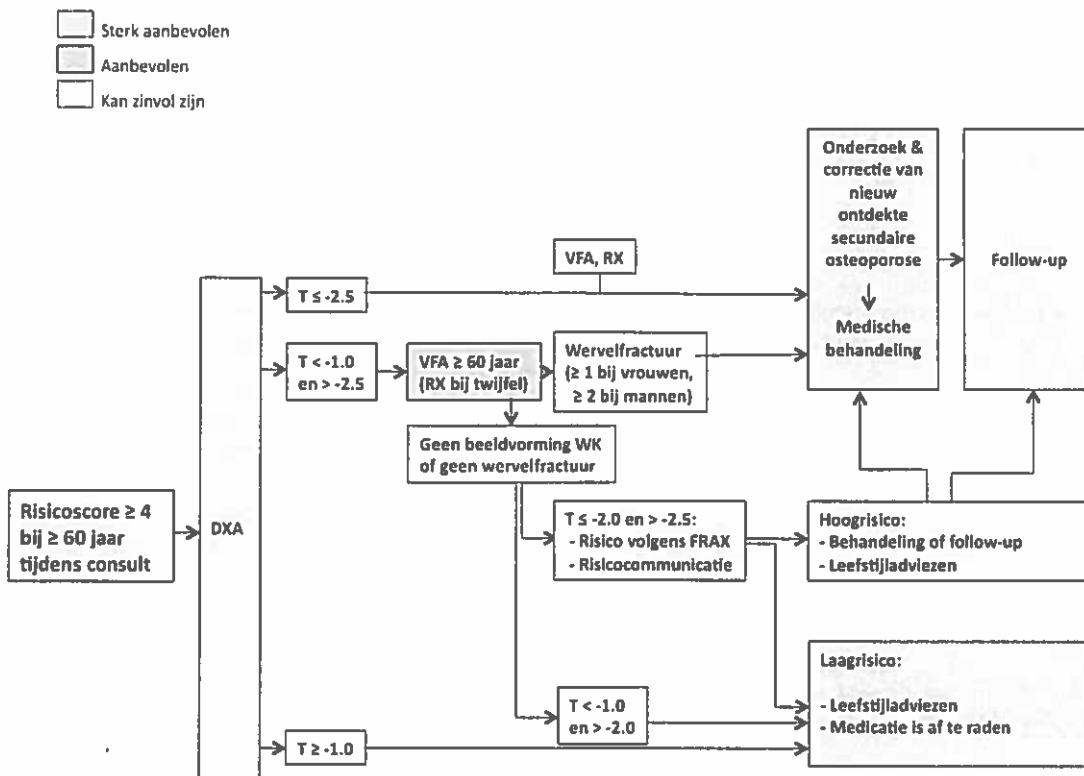

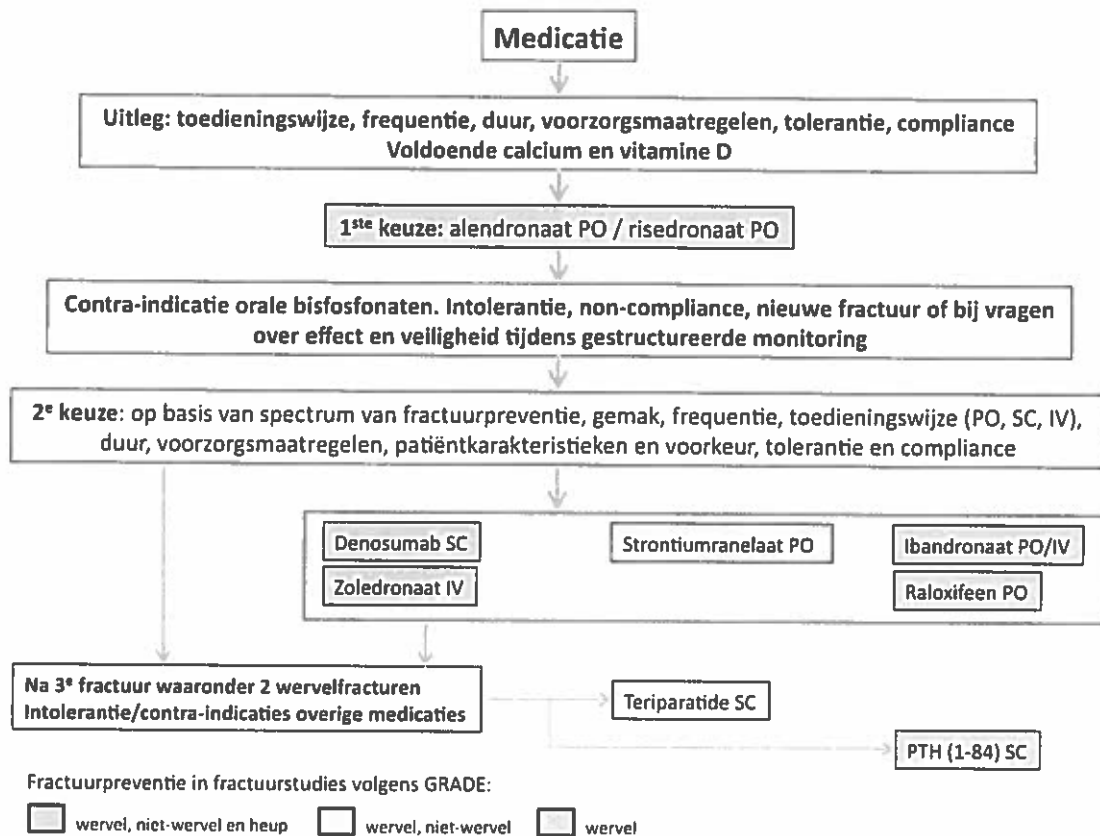

Follow-up tijdens behandeling: gestructureerde monitoring

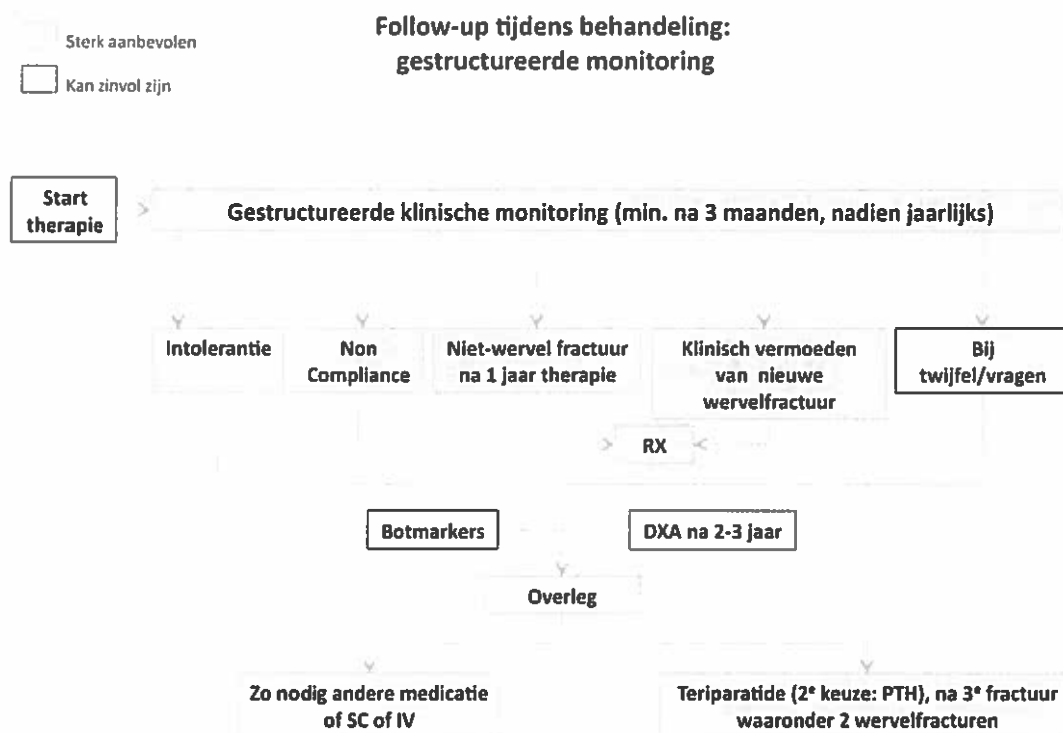

Herevaluatie na therapie

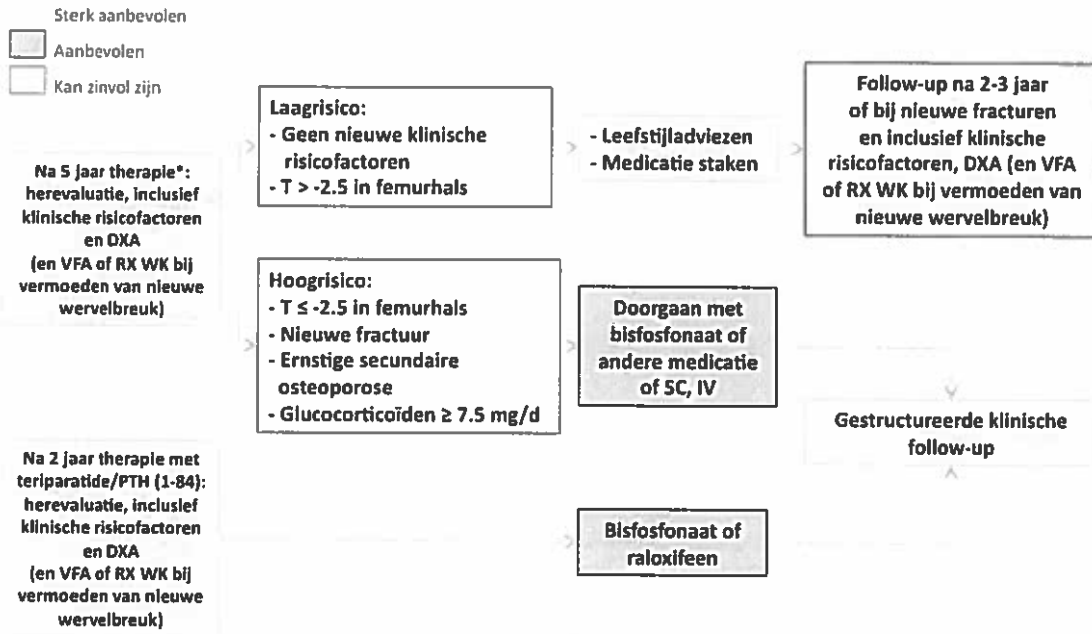

*Bisfosfonaten, strontiumranelaat, raloxifeen